

BACK IN BLUES BAND DISPOSIZIONE SUL PALCO

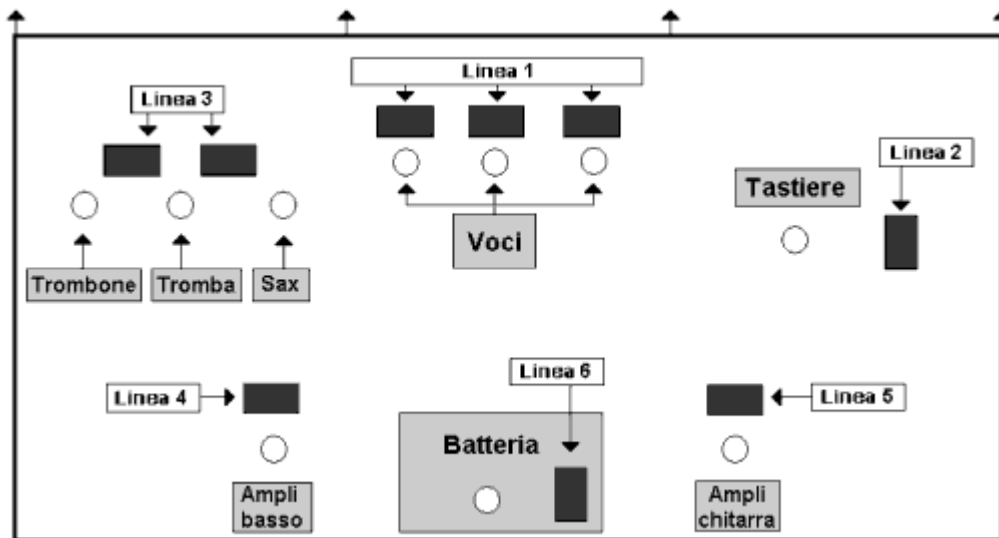

Gli strumenti qui di seguito sottolineati sono procurati dalla band. Solamente qualora si manifestasse l'impossibilità di poter trasportare il proprio materiale con i propri mezzi (es: treno, aereo, nave), gli stessi dovranno essere procurati dal service assieme al resto delle richieste.

- **BATTERIA** : Preferibile YAMAHA 9000
Descrizione del set: Cassa , Rullante, 2 Tom, Timpano , Piatti.
8 microfoni + 8 aste (8 CH) + 1 Monitor.
- **TASTIERE** : Master preferibile: GEM PRP7 ROLAND A90EX
Organo preferibile: OBERHEIM OB3, Roland serie VK7
Canali : per Master keyboard (stereo 2 CH) + organo (stereo 2 CH)
1 Microfono + asta per voce (1 CH) + 1 Monitor
- **CHITARRA** : Ampli preferibile: ROLAND Jazz Chorus o FENDER Twin Reverb
2 microfoni + 2 aste per amplificatore (stereo 2 CH)
1 Microfono + asta per voce coro (1 CH) + 1 Monitor
- **BASSO** : Testata + Cassa preferibili: SWR
Direct line out dall'ampli (1 CH) + 1 monitor
- **SEZIONE FIATI** : Microfoni preferibili: Sennheiser, Shure SM 58 o SM 57, Serie BETA.
Descrizione: 1 tromba, 1 sax tenore, 1 trombone a tiro.
3 Microfoni + 3 aste (3 CH) + 2 Monitors
- **VOCI CENTRALI** : Microfoni Preferibili: Shure SM 58, Beta 58, Beta 87.
3 microfoni + 3 aste (3 CH) + 3 Monitors

Totale canali richiesti: 23
Totale monitors: 9
Totale linee monitors: 6
Totale microfoni + aste: 18